

Bauma- schinen

einfach mieten.

Zeichen & Symbole



iDig Assistenzsystem



Trimble Earthworks (TEW) Maschinensteuerung (GPS, UTS, Laser)



OilQuick Schnellwechselsystem



Lehnhoff Schnellwechselsystem



LIKUFIX Schnellwechselsystem



mit Holp RotoTop



mit Powertilt



mit Tiltrotator



Elektro-Antriebe verfügbar





Verwendung von Bio-Hydrauliköl möglich



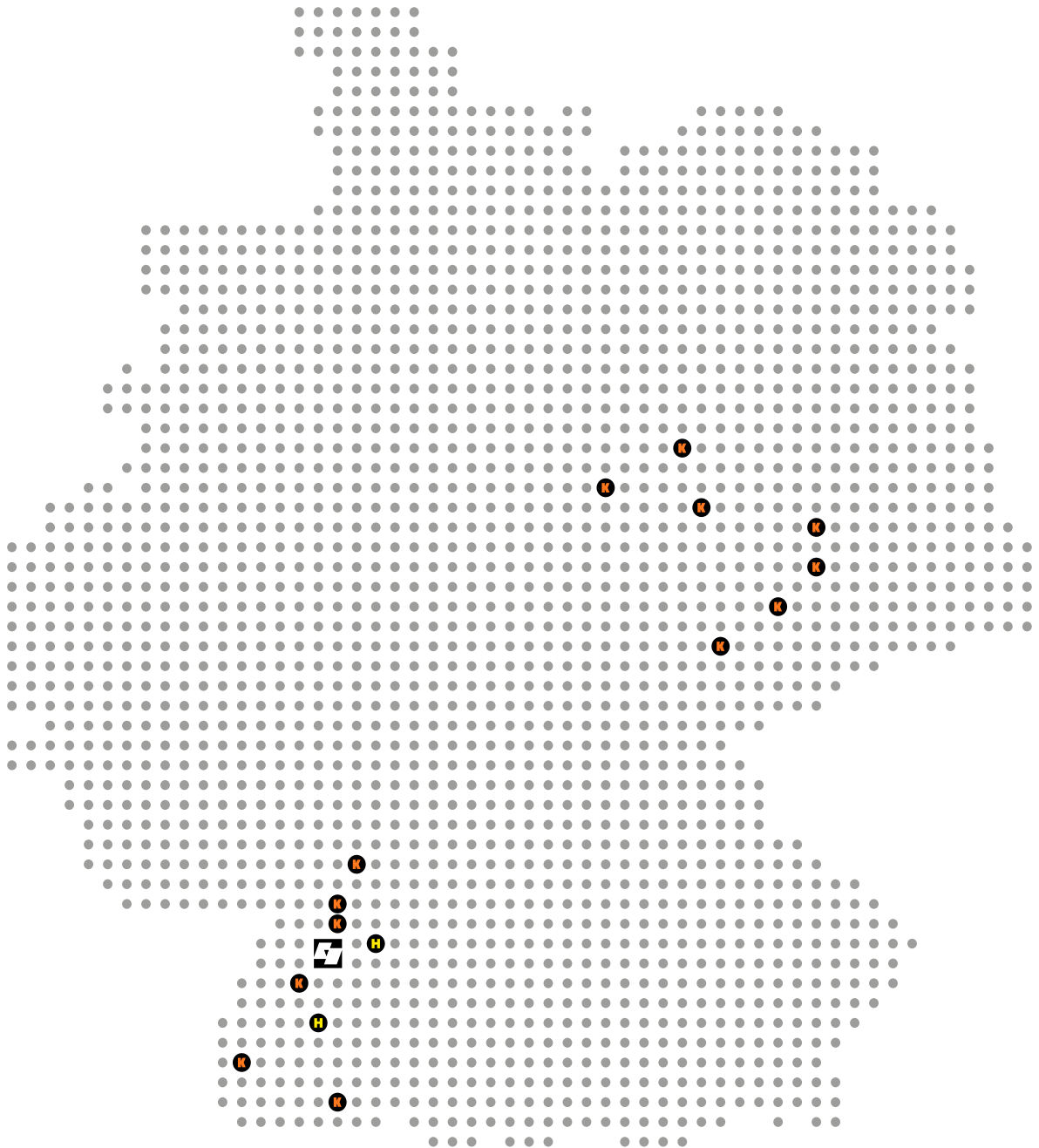

mit Bedienpersonal

Standortübersicht



 HOCH Baumaschinen GmbH

 KOHRMANN Baumaschinen GmbH

 Zentrale in Steinach (Baden)

Niederlassungen & Ansprechpartner



Zentrale Steinach

Bildstöckle 10
77790 Steinach (Baden)

Mietdisposition

Nico Ille
+49 78 32 / 97 47 33-640
info@hoch-baumaschinen.de

Standort Freiburg I

Siemensstraße 6
79108 Freiburg i. Br.

Mietdisposition

Frank Pontiggia
+49 761 / 88 15 894-0
freiburg@hoch-baumaschinen.de

Standort Bühl

Rittgrabenstraße 1
77815 Bühl, Baden

Mietdisposition

Aaron Klumpp // Kristina Braun
+49 7223 / 9861-1040
buehl@kohrmann-baumaschinen.de

Standort Renchen

Kniebisstraße 3
77871 Renchen

Mietdisposition

Mario Bähr
+49 7843 / 9434-1640
renchen@kohrmann-baumaschinen.de

Standort Horb am Neckar

Liststraße 13
D-72160 Horb am Neckar

Mietdisposition

Jürgen Katz
+49 74 51 / 61545-0
horb@hoch-baumaschinen.de

Standort Freiburg II

Zinkmattenstraße 34
79108 Freiburg im Breisgau

Mietdisposition

Eric Braun
+49 761 / 20894-1240
freiburg@kohrmann-baumaschinen.de

Standort Albruck

Gewerbestraße 32
79774 Albruck

Mietdisposition

Jörg Matt
+49 7753 / 97973-11
albruck@kohrmann-baumaschinen.de

Standort Lahr

Fritz-Rinderspacherstraße 20
77933 Lahr

Mietdisposition

Martin Maier
+49 7821 / 50943-1540
lahr@kohrmann-baumaschinen.de

Standort Karlsruhe

Pforzheimer Straße 31
76227 Karlsruhe

Mietdisposition

Steven Doll
+49 721 / 94419-1140
karlsruhe@kohrmann-baumaschinen.de

Standort Leipzig

Westringstraße 101
04435 Schkeuditz

Mietdisposition

Christian Dörre // Anne Backmann
+49 342 / 05661-2440
leipzig@kohrmann-baumaschinen.de

Standort Bitterfeld

Leipziger Straße 11
06749 Bitterfeld

Mietdisposition

Benny Schubert // Sylke Nowak
+49 3493 / 6091-2540
bitterfeld@kohrmann-baumaschinen.de

Standort Glauchau

Waldenburger Straße 53
08371 Glauchau

Mietdisposition

Kathrin Stenzel
+49 3763 / 1779-2040
glauchau@kohrmann-baumaschinen.de

Standort Döbeln-Mochau

Am Fuchsloch 7
04720 Mochau

Mietdisposition

Ilona Brandt
+49 3431 / 7188-2340
doebeln@kohrmann-baumaschinen.de

Standort Auggen

Am Bärenacker 4-6
79424 Auggen

Mietdisposition

Martin Fuchs
+49 7631 / 70066-1340
auggen@kohrmann-baumaschinen.de

Standort Halle

Lieskauer Str. 4
06120 Halle

Mietdisposition

Jörg Seifert
+49 345 / 773873-2640
halle@kohrmann-baumaschinen.de

Standort Chemnitz

Annaberger Str. 136
09120 Chemnitz

Mietdisposition

Hendrik Ludwig
+49 371 / 52028-2140
chemnitz@kohrmann-baumaschinen.de

Standort Dresden

Straße des 17. Juni 18
01257 Dresden

Mietdisposition

Sebastian Andrä
+49 351 / 850325-2240
dresden@kohrmann-baumaschinen.de

Großprojekte

Key Account Manager

Daniel Rohloff
+49 78 32 / 97 47 33-646
daniel.rohloff@hoch-baumaschinen.de



HOCH
Baumaschinen GmbH

kohrmann
BAUMASCHINEN

HOCH
Hydraulik GmbH

csconsulting

 **Baumashop24**

TERROX
WW

WIR KAUFEN
DEIN BAGGER

Unternehmen und Marken der  **HOCHGRUPPE**

01 Baggern

010 Minibagger von Kubota	7
011 Minibagger von Takeuchi	9
012 Hybridbagger	10
013 Zubehör Minibagger	11
014 Mobilbagger	15
015 Mobilbagger (Kurzheck)	16
016 Kettenbagger	17
017 Kettenbagger (Kurzheck)	18
018 Langstielbagger	19
019 Zubehör Bagger	21

02 Laden

020 Kompakt- und Radlader mit Knickgelenk	27
021 Kompakt- und Radlader mit Achslenkung	28
022 Teleskoplader	29
023 Drehbare Teleskoplader	30
024 Deltalader	31
025 Laderaupen	32

03 Planieren

030 Planierraupen	33
031 Grader	34

04 Transportieren

040 Raupendumper	35
041 Raddumper	36
042 Knickgelenkdumper	37

05 Verdichten

050 Walzen	39
051 Verdichtungsgeräte von BOMAG	40
052 Verdichtungsgeräte von WEBER	41

06 Steuern

060 Maschinensteuerung	43
------------------------	----

07 Versorgen & Ausstatten

070 Nutzfahrzeuge	45
071 Multifunktionsfahrzeuge	47
072 Strom und Licht	49
073 Druckluft	50
074 Hydraulikaggregate und Zubehör	49
075 Sonstiges	52

08 Weitere Informationen

080 Mietbedingungen	54
---------------------	----

010



Die breite Palette an Minibaggern von Kubota bietet Lösungen für die unterschiedlichsten Ansprüche auf der Baustelle.

Bei der richtigen Auswahl helfen Ihnen unsere erfahrenen Mitarbeiter im Mietpark gerne weiter.

010 Kubota



Typ	Gewicht	1 Arbeitstag	2-5 AT	6-20 AT	ab 21 AT
Kubota K008-3 / U10-3	1.000 kg	121,00	101,00	84,00	70,00
Kubota U17-3 / KX016-4	1.500 kg	128,00	106,00	88,00	74,00
Kubota U17-3α Hybrid 	1.500 kg	150,00	150,00	150,00	130,00
Kubota U20-3 / KX019-4	2.000 kg	134,00	111,00	93,00	78,00
Kubota U27-4 / KX027-4 / KX030-4	2.500 kg	144,00	120,00	100,00	83,00
Kubota U36-4 / KX037-4	3.500 kg	154,00	129,00	107,00	89,00
Kubota KX042-4	4.000 kg	165,00	138,00	114,00	96,00
Kubota U48-4 / U50-5	5.000 kg	175,00	146,00	121,00	102,00
Kubota U56-5 / KX060-5	6.000 kg	185,00	154,00	129,00	107,00
Kubota KX080-4α2 / KX085-5	8.500 kg	216,00	180,00	150,00	125,00
Oil Quick OQ45-5		32,00	26,00	22,00	19,00
Oil Quick OQ60-5		32,00	26,00	22,00	20,00
PowerTilt mit OQ45-5		32,00	26,00	22,00	20,00

Wichtige Fragen

Um Ihnen so schnell wie möglich das beste Angebot machen zu können, benötigen wir von Ihnen folgende Angaben:

- Welche Firma?
- Wer ist Ansprechpartner?
- Wo ist die Baustelle?
- Was wird benötigt?
- Wann wird das Gerät gebraucht?
- Wie lange wird die Maschine gemietet?
- Welches Schnellwechselsystem?
- Welche Größe haben die Hydraulikanschlüsse?
- Abholung oder Lieferung?



**Kompakt.
Vielseitig.**

011

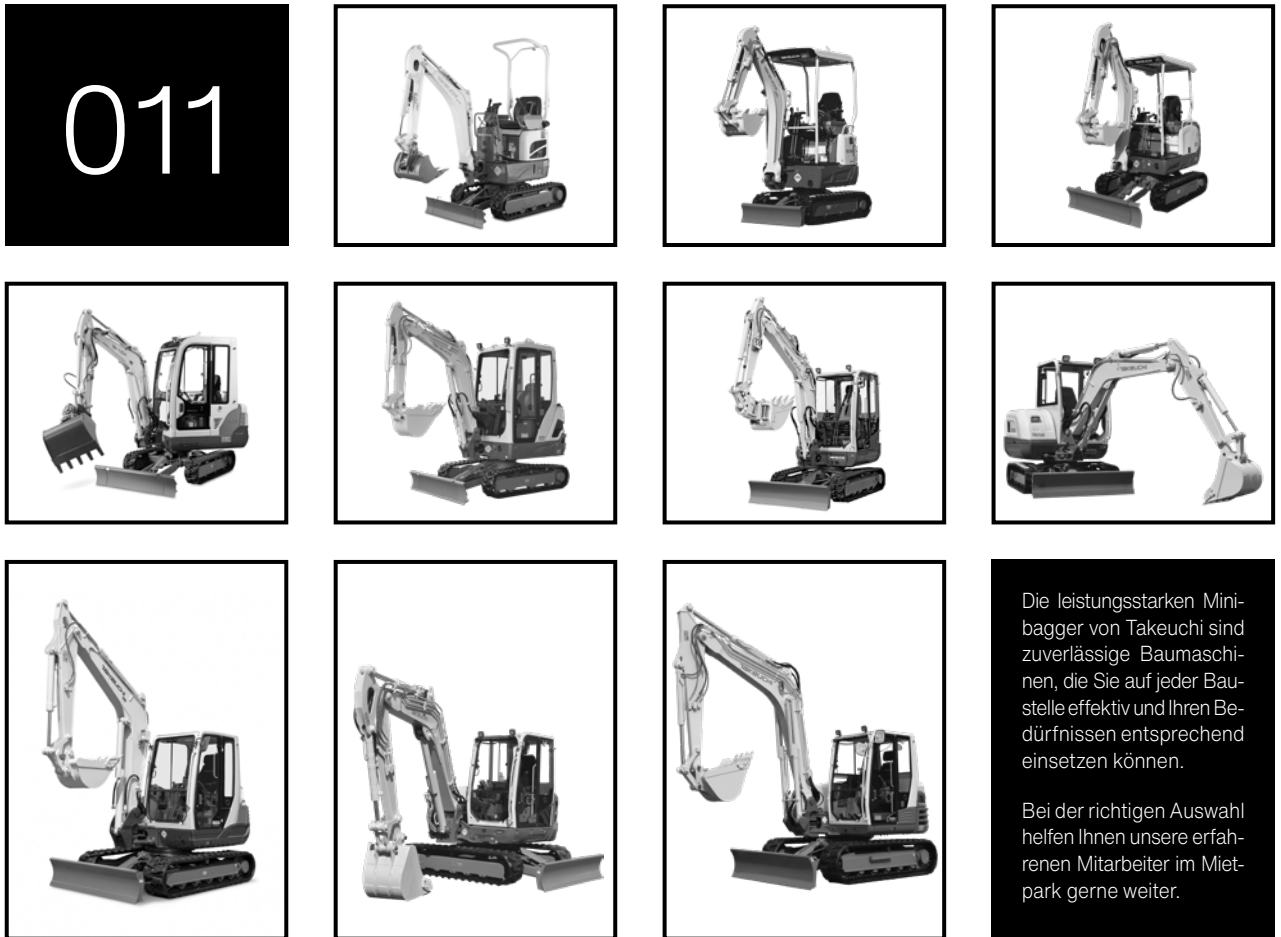

Die leistungsstarken Mini-bagger von Takeuchi sind zuverlässige Baumaschinen, die Sie auf jeder Baustelle effektiv und Ihren Bedürfnissen entsprechend einsetzen können.

Bei der richtigen Auswahl helfen Ihnen unsere erfahrenen Mitarbeiter im Mietpark gerne weiter.

011 Takeuchi



Typ	Gewicht	1 Arbeitstag	2-5 AT	6-20 AT	ab 21 AT
Takeuchi TB210R	1.000 kg	121,00	101,00	84,00	70,00
Takeuchi TB215R / TB216	1.500 kg	128,00	106,00	88,00	74,00
Takeuchi TB219	2.000 kg	134,00	111,00	93,00	78,00
Takeuchi TB225 / TB228	2.500 kg	144,00	120,00	100,00	83,00
Takeuchi TB230 / TB235	3.500 kg	154,00	129,00	107,00	89,00
Takeuchi TB240	4.000 kg	165,00	138,00	114,00	96,00
Takeuchi TB250	5.000 kg	175,00	146,00	121,00	102,00
Takeuchi TB260	6.000 kg	185,00	154,00	129,00	107,00
Takeuchi TB370	7.000 kg	226,00	188,00	156,00	131,00
Takeuchi TB290	8.500 kg	237,00	196,00	165,00	138,00
Oil Quick OQ45-5		32,00	26,00	22,00	19,00
Oil Quick OQ60-5		32,00	26,00	22,00	20,00
PowerTilt mit OQ45-5		32,00	26,00	22,00	20,00

012

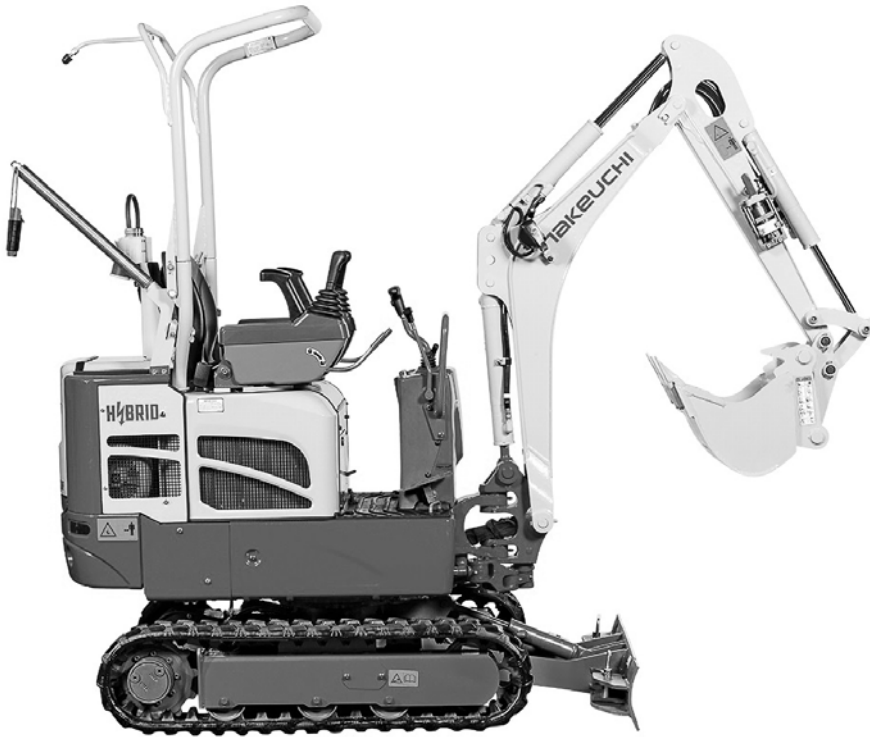

Preisliste Staffelpreise // Hybridbagger

012 Hybridbagger



Typ	Gewicht	1 Arbeitstag	2-5 AT	6-20 AT	ab 21 AT
Takeuchi TB210RH	1.000 kg	247,00	206,00	171,00	143,00
Takeuchi TB216SH	1.500 kg	257,00	214,00	179,00	149,00
Takeuchi TB235H	3.500 kg	309,00	257,00	214,00	179,00



013

ZUBEHÖR

Beachten Sie, dass die hier aufgeführten Anbauteile ausschließlich für den Gebrauch an einem Mini- oder Kompaktbagger zur Verfügung stehen. Anbauteile für Großbagger finden Sie ab Seite 19. Teilweise werden Anbaugeräte ausschließlich mit Trägerfahrzeugen vermietet. Diese sind mit einem entsprechenden Hinweis versehen.



Hydr. Grabenräumlöffel	1 Arbeitstag	2-5 AT	6-20 AT	ab 21 AT
für Bagger bis 2,0 t	11,00	8,00	7,00	6,00
für Bagger bis 3,5 t	16,00	14,00	12,00	9,00
für Bagger bis 6,0 t	21,00	17,00	14,00	12,00
für Bagger bis 8,0 t	25,00	21,00	17,00	14,00

Vermietung ausschließlich mit Trägergerät

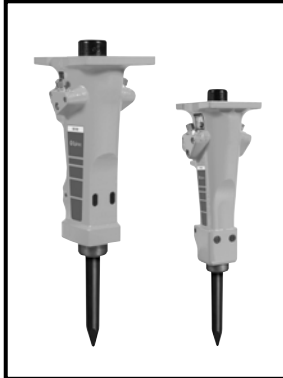

Hydraulikhammer	1 Arbeitstag	2-5 AT	6-20 AT	ab 21 AT
für Bagger bis 2,0 t	93,00	77,00	64,00	55,00
für Bagger bis 3,5 t	103,00	85,00	71,00	60,00
für Bagger bis 6,0 t	123,00	103,00	85,00	71,00
für Bagger bis 8,0 t	144,00	120,00	100,00	83,00

zzgl. Meißelverschleiß 10%

Rüstkosten: 40 €



Betonschere	1 Arbeitstag	2-5 AT	6-20 AT	ab 21 AT
Betonschere für Bagger bis 6,0 t	195,00	163,00	135,00	113,00
Betonschere für Bagger bis 10,0 t	288,00	240,00	201,00	167,00

Schrottschere

Schrottschere für Bagger bis 10,0 t	288,00	240,00	201,00	167,00
-------------------------------------	--------	--------	--------	---------------

zzgl. Verschleiß Backensatz 10%

Rüstkosten: 40 €



Zweischalengreifer	1 Arbeitstag	2-5 AT	6-20 AT	ab 21 AT
für Bagger bis 2,0 t	62,00	51,00	43,00	36,00
für Bagger bis 3,5 t	72,00	60,00	49,00	42,00
für Bagger bis 6,0 t	82,00	68,00	58,00	47,00
für Bagger bis 8,0 t	82,00	68,00	58,00	47,00

Rüstkosten: 40 €



Abbruch- und Sortiergreifer	1 Arbeitstag	2-5 AT	6-20 AT	ab 21 AT
für Bagger bis 2,0 t	58,00	47,00	40,00	34,00
für Bagger bis 6,0 t	66,00	56,00	45,00	38,00
für Bagger bis 8,0 t	78,00	65,00	55,00	45,00

Rüstkosten: 40 €

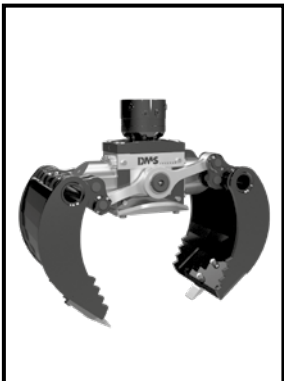

Universalgreifer	1 Arbeitstag	2-5 AT	6-20 AT	ab 21 AT
für Bagger bis 2,0 t	58,00	47,00	40,00	34,00
für Bagger bis 6,0 t	66,00	56,00	45,00	38,00
für Bagger bis 8,0 t	78,00	65,00	55,00	45,00

Rüstkosten: 40 €



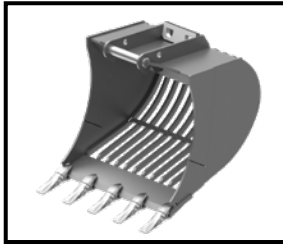

Sortierlöffel	1 Arbeitstag	2-5 AT	6-20 AT	ab 21 AT
für Bagger bis 6,0 t	41,00	35,00	28,00	24,00
für Bagger bis 8,0 t	51,00	43,00	36,00	30,00

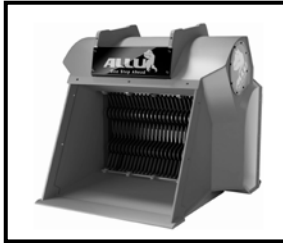

Schaufelseparator	1 Arbeitstag	2-5 AT	6-20 AT	ab 21 AT
für Bagger bis 8,0 t	175,00	146,00	121,00	102,00
Kombi für Radlader/Bagger bis 10,0 t	175,00	146,00	121,00	102,00

Rüstkosten: 40 €

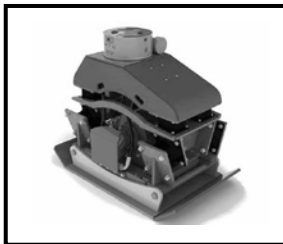

Anbauverdichter	1 Arbeitstag	2-5 AT	6-20 AT	ab 21 AT
V4 mit OQ45-5	114,00	96,00	79,00	66,00
V6 / HD500 mit OQ60	123,00	103,00	85,00	71,00

Rüstkosten: 40 €



Fräsen	1 Arbeitstag	2-5 AT	6-20 AT	ab 21 AT
Asphaltfräse bis 8,0 t mit OQ 60	165,00	138,00	114,00	96,00
Felsfräse bis 8,0 t mit OQ 60	247,00	206,00	171,00	143,00

zzgl. Meißelverschleiß nach Aufwand

Rüstkosten: 40 €



Erdbohrer	1 Arbeitstag	2-5 AT	6-20 AT	ab 21 AT
für Bagger bis 2,0 t	82,00	68,00	58,00	47,00
für Bagger bis 6,0 t	103,00	85,00	71,00	60,00
Bohrer:				Rüstkosten: 40 €
ø 100 mm	36,00	30,00	25,00	22,00
ø 250 mm	41,00	35,00	28,00	24,00
ø 300 mm	51,00	43,00	36,00	30,00
ø 500 mm	62,00	51,00	43,00	36,00



Reißzahn	1 Arbeitstag	2-5 AT	6-20 AT	ab 21 AT
für Bagger bis 6,0 t	37,00	30,00	23,00	21,00
für Bagger bis 8,0 t	41,00	35,00	28,00	24,00

zzgl. Verschleiß 10 %

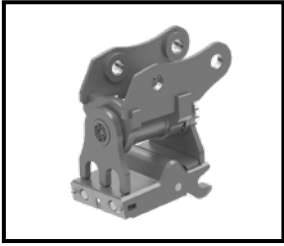

Powertilt	1 Arbeitstag	2-5 AT	6-20 AT	ab 21 AT
für Bagger bis 3,5 t	21,00	17,00	14,00	12,00
für Bagger bis 8,0 t	32,00	26,00	22,00	19,00

Rüstkosten: 40 €



Rototop / Tiltrotator	1 Arbeitstag	2-5 AT	6-20 AT	ab 21 AT
Rototop HS03 bis 6,0 t	41,00	35,00	28,00	24,00
Kinshofer Tiltrotator MS03 bis 6,0 t	62,00	51,00	43,00	36,00
Kinshofer Tiltrotator MS08 bis 8,0 t	93,00	77,00	64,00	55,00

Rüstkosten: 80 €



014



014 Mobilbagger



Typ	Gewicht	1 Arbeitstag	2-5 AT	6-20 AT	ab 21 AT
Wacker Neuson EW65	6.000 kg	226,00	188,00	156,00	131,00
Takeuchi TB 295/395 W	12.000 kg	288,00	240,00	201,00	167,00
CAT M 314 mit OQ65	16.000 kg	350,00	291,00	243,00	203,00
CAT M 316 mit OQ65	17.000 kg	370,00	309,00	257,00	214,00
CAT M 318 mit OQ70/55	18.000 kg	391,00	326,00	272,00	226,00
Liebherr A 920 mit OQ70/55	20.000 kg	411,00	343,00	286,00	238,00
CAT M 320 mit OQ70/55	20.000 kg	411,00	343,00	286,00	238,00
CAT M 322 mit OQ70/55	23.000 kg	453,00	376,00	314,00	261,00



015

Preisliste Staffelpreise // Kurzheckbagger (Mobil)

015 Kurzheckbagger



Typ	Gewicht	1 Arbeitstag	2-5 AT	6-20 AT	ab 21 AT
Volvo EWR150 / CAT M 315 mit OQ65	16.000 kg	370,00	309,00	257,00	214,00
CAT M 317 mit OQ70/55	18.000 kg	411,00	343,00	286,00	238,00
CAT M 319 mit OQ70/55	20.000 kg	439,00	365,00	305,00	254,00
HYDREMA Kurzheckbagger – die leistungsstärksten Bagger ihrer Klasse.					
Hydrema MX14G mit OQ65	16.000 kg	350,00	291,00	243,00	203,00
Hydrema MX16G mit OQ65	17.500 kg	411,00	343,00	286,00	238,00
Hydrema MX17G mit OQ70/55	18.500 kg	411,00	343,00	286,00	238,00
Hydrema MX18G mit OQ70/55	19.000 kg	411,00	343,00	286,00	238,00
Hydrema MX20G mit OQ70/55	20.000 kg	411,00	343,00	286,00	238,00

Die MX G-Serie von HYDREMA zeichnet sich durch ihre Kraft aus. Der Stufe-5-Motor liefert 175 PS, während die Hydraulik einen Öldurchfluss von bis zu 407 Liter pro Minute bereitstellt. Die Reichweite, Grabtiefe und Angriffshöhe der Maschine zählen zu den besten auf dem Markt, was die Vielseitigkeit und Nutzbarkeit der MX Mobilbaggerserie unterstreicht. Der Motor ergibt auch in sehr anspruchsvollen Umgebungen, bei schweren Lasten oder beim Fahren von großen Geräten sehr viel Kraft.

016



016 Kettenbagger



Typ	Gewicht	1 Arbeitstag	2-5 AT	6-20 AT	ab 21 AT
CAT 316 mit OQ65	18.000 kg	370,00	309,00	257,00	214,00
CAT 318 mit OQ65	20.000 kg	391,00	326,00	272,00	226,00
CAT 320 mit OQ70/55	22.000 kg	411,00	342,00	286,00	238,00
CAT 323 mit OQ70/55	23.000 kg	422,00	352,00	293,00	245,00
CAT 326 mit OQ70/55	26.000 kg	494,00	411,00	343,00	286,00
Liebherr R 926 (VA) mit OQ70/55	26.000 kg	494,00	411,00	343,00	286,00
CAT 330 mit OQ80	30.000 kg	586,00	488,00	406,00	339,00
Liebherr R 930 Litronic	30.000 kg	586,00	488,00	406,00	339,00
CAT 330 (VA) mit OQ80	30.000 kg	627,00	522,00	436,00	363,00
CAT 336 mit OQ80	38.000 kg	637,00	531,00	442,00	369,00
CAT 352 mit OQ90	53.000 kg	a.A.	a.A.	a.A.	a.A.



017

Preisliste Staffelpreise // Kurzheckbagger (Kette)

017 Kurzheckbagger



Typ	Gewicht	1 Arbeitstag	2-5 AT	6-20 AT	ab 21 AT
Volvo ECR145E mit OQ65 ^{1,2}	15.000 kg	360,00	299,00	250,00	209,00
CAT 315 mit OQ65 ^{1,2}	15.000 kg	360,00	299,00	250,00	209,00
Volvo ECR235E mit OQ 70/55 ²	26.000 kg	494,00	411,00	343,00	286,00
CAT 325 mit OQ 70/55 ²	26.000 kg	494,00	411,00	343,00	286,00
Liebherr R 926 Compact Litronic mit LIKUFIX	26.000 kg	494,00	411,00	343,00	286,00
Volvo ECR355E	38.000 kg	637,00	531,00	442,00	369,00

¹ Gummipads

² auch mit Verstellausleger (VA)

018

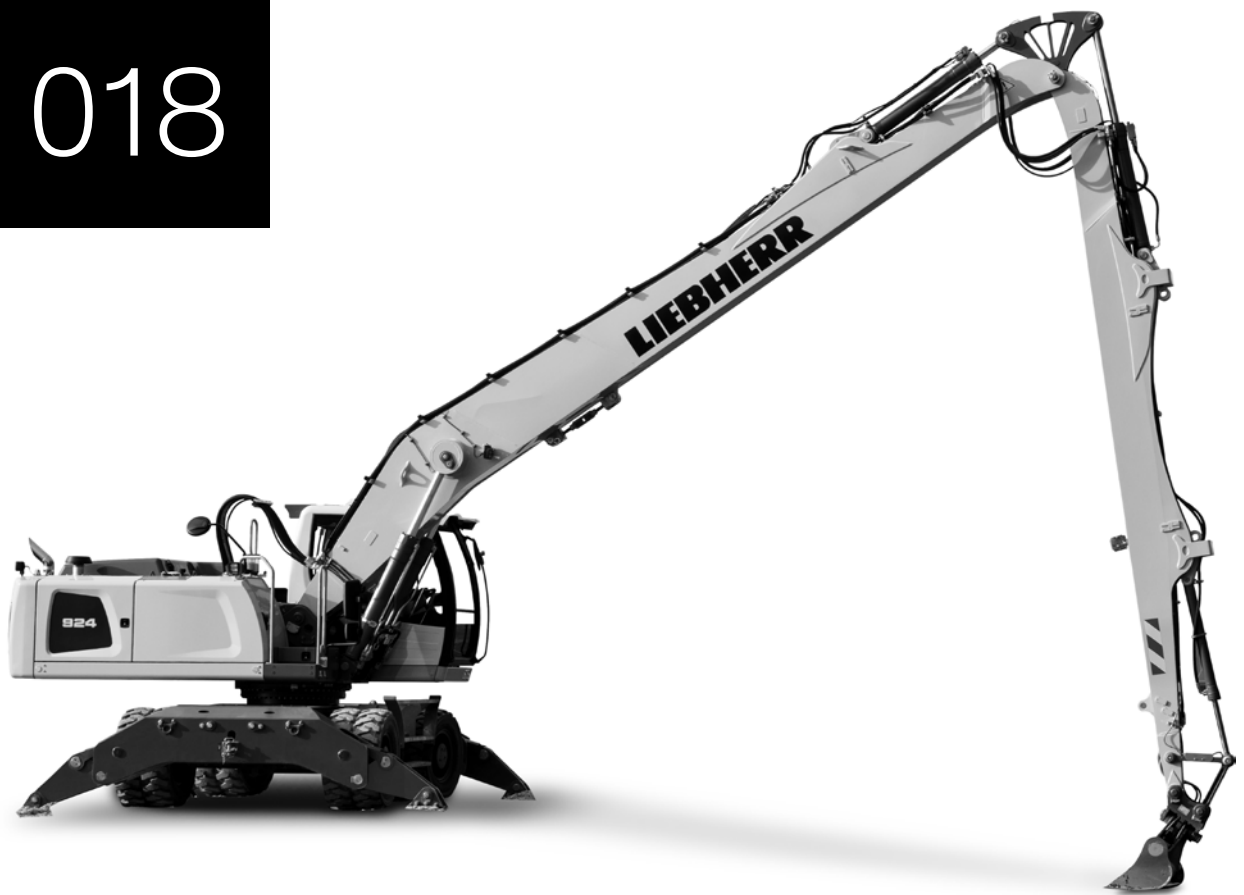

018 Langstielbagger



Typ	Gewicht	1 Arbeitstag	2-5 AT	6-20 AT	ab 21 AT
Liebherr A 924 (Mobilbagger)	26.400 kg	a.A.	a.A.	a.A.	a.A.
Liebherr R 926 (Kettenbagger)	28.000 kg	a.A.	a.A.	a.A.	a.A.



Einsatzgebiete Langstielbagger

Bagger mit sehr großer Reichweite eignen sich hervorragend für leichtere Einsätze über große Entfernungen hinweg, einschließlich:

- Grabenräumung
- Böschungsarbeiten
- Räumung von Absetzbecken
- Instandhaltung von Wasserstraßen und Kanälen
- Vegetationskontrolle



**Miete Bagger
mit Stil.**

019

ZUBEHÖR



Höchste Qualität ist unser Anspruch. Deshalb setzen wir bei unseren Schnellwechselsystemen und Anbaugeräten nur Produkte namhafter Hersteller ein. Als OilQuick CleanSystem Partner können Sie sicher sein, dass Sie nur Original-Komponenten bei uns bekommen und damit keine Stillstände auf Ihrer Baustelle riskieren.



Hydr. Grabenräumlöffel	1 Arbeitstag	2-5 AT	6-20 AT	ab 21 AT
für Bagger bis 18,0 t	41,00	35,00	28,00	24,00
für Bagger bis 22,0 t	45,00	40,00	30,00	25,00
für Bagger bis 26,0 t	50,00	40,00	35,00	30,00
für Bagger bis 30,0 t	62,00	51,00	43,00	36,00
für Bagger bis 40,0 t	72,00	60,00	49,00	42,00

Vermietung ausschließlich mit Trägergerät



Hydraulikhammer	1 Arbeitstag	2-5 AT	6-20 AT	ab 21 AT
für Bagger bis 18,0 t (MB 1000)	267,00	223,00	186,00	154,00
für Bagger bis 22,0 t (MB 1200/1500)	309,00	257,00	214,00	179,00
für Bagger bis 26,0 t (MB 1650)	370,00	309,00	257,00	214,00
für Bagger bis 30,0 t (HB 2000)	422,00	352,00	293,00	245,00
für Bagger bis 40,0 t (HB 2500)	525,00	437,00	364,00	303,00
für Bagger bis 50,0 t (HB 3100)	616,00	513,00	428,00	357,00
für Bagger bis 70,0 t (HB 4100)	719,00	600,00	500,00	417,00
für Bagger bis 80,0 t (HB 4700)	822,00	686,00	571,00	476,00

zzgl. Meißelverschleiß 10%

Rüstkosten:
OQ 65: 100 €
OQ 70/55: 150 €



Betonschere*	1 Arbeitstag	2-5 AT	6-20 AT	ab 21 AT
für Bagger bis 20,0 t	300,00	280,00	230,00	200,00
für Bagger bis 26,0 t	370,00	309,00	257,00	214,00
für Bagger bis 40,0 t	463,00	385,00	321,00	268,00

zzgl. Verschleiß Backensatz 10%

Rüstkosten 150 €

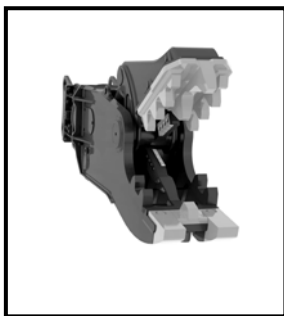

Pulverisierer*	1 Arbeitstag	2-5 AT	6-20 AT	ab 21 AT
für Bagger bis 26,0 t	320,00	280,00	240,00	220,00
für Bagger bis 30,0 t	453,00	376,00	314,00	261,00
für Bagger bis 40,0 t	554,00	463,00	385,00	321,00
für Bagger bis 50,0 t	719,00	600,00	500,00	417,00

zzgl. Verschleiß Backensatz 10%

Rüstkosten: 150 €



Schrottschere	1 Arbeitstag	2-5 AT	6-20 AT	ab 21 AT
für Bagger bis 20,0 t	a.A.	a.A.	a.A.	a.A.
für Bagger bis 26,0 t	a.A.	a.A.	a.A.	a.A.

zzgl. Verschleiß Backensatz 10%

Rüstkosten: 150 €



Anbauverdichter	1 Arbeitstag	2-5 AT	6-20 AT	ab 21 AT
V6 / HD800 mit OQ60 oder OQ65	123,00	103,00	85,00	71,00
UT 8-2 mit OQ80	115,00	99,00	92,00	76,00
V8 / HD1200 mit OQ70/55	144,00	120,00	100,00	83,00
V10 / HD1500 mit OQ80	165,00	138,00	114,00	96,00
VP14-10 HD mit OQ80	165,00	138,00	114,00	96,00

Rüstkosten 150 €

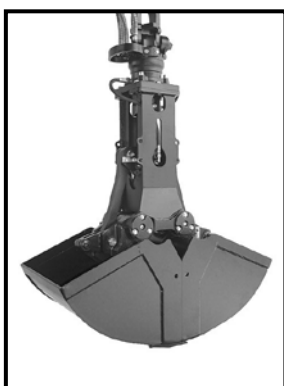

Zweischalengreifer	1 Arbeitstag	2-5 AT	6-20 AT	ab 21 AT
für Bagger bis 12,0 t	93,00	77,00	64,00	55,00
für Bagger bis 20,0 t	123,00	103,00	85,00	71,00
für Bagger bis 26,0 t	144,00	120,00	100,00	83,00
für Bagger bis 30,0 t	165,00	138,00	114,00	96,00
für Bagger bis 40,0 t	173,00	147,00	126,00	105,00

Rüstkosten 150 €

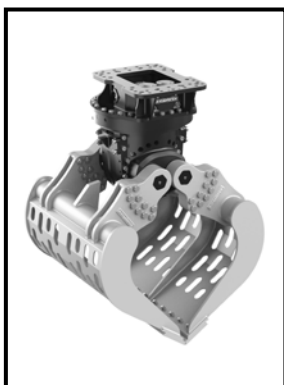

Abbruch- und Sortiergreifer	1 Arbeitstag	2-5 AT	6-20 AT	ab 21 AT
für Bagger bis 16,0 t	113,00	95,00	79,00	66,00
für Bagger bis 22,0 t	134,00	111,00	93,00	78,00
für Bagger bis 26,0 t	154,00	129,00	107,00	89,00
für Bagger bis 30,0 t	175,00	146,00	121,00	102,00
für Bagger bis 40,0 t	185,00	154,00	129,00	107,00

Rüstkosten 150 €

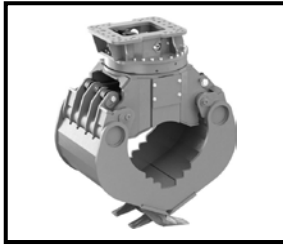

Universalgreifer	1 Arbeitstag	2-5 AT	6-20 AT	ab 21 AT
für Bagger bis 22,0 t	160,00	133,00	111,00	92,00
für Bagger bis 30,0 t	206,00	171,00	143,00	119,00

Rüstkosten: 150 €

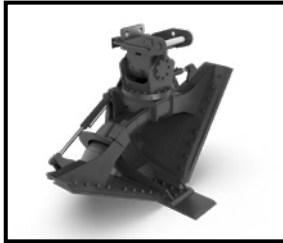

Verstellbarer Trapezlöffel	1 Arbeitstag	2-5 AT	6-20 AT	ab 21 AT
für Bagger bis 26,0 t mit OQ 70/55	309,00	257,00	214,00	179,00

Rüstkosten: 150 €

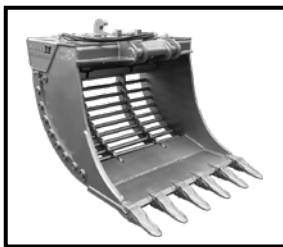

MultavEX Vibra Sieblöffel	1 Arbeitstag	2-5 AT	6-20 AT	ab 21 AT
für Bagger bis 25,0 t mit OQ 70/55	222,00	185,00	154,00	129,00

Rüstkosten: 150 €



Sortierlöffel	1 Arbeitstag	2-5 AT	6-20 AT	ab 21 AT
für Bagger bis 16,0 t	62,00	51,00	43,00	36,00
für Bagger bis 22,0 t	72,00	60,00	49,00	42,00
für Bagger bis 26,0 t	82,00	68,00	58,00	47,00
für Bagger bis 30,0 t	86,00	72,00	60,00	49,00
für Bagger bis 40,0 t	93,00	77,00	64,00	55,00



Schaufelseparator	1 Arbeitstag	2-5 AT	6-20 AT	ab 21 AT
für Bagger bis 20,0 t mit OQ65	220,00	200,00	180,00	160,00
für Bagger bis 26,0 t mit OQ70/55	250,00	230,00	200,00	180,00
für Bagger bis 30,0 t mit OQ80	300,00	250,00	220,00	200,00

zzgl. Verschleiß 10%

Rüstkosten: 150 €



Brecherlöffel	1 Arbeitstag	2-5 AT	6-20 AT	ab 21 AT
VTN FB300	616,00	513,00	428,00	357,00

zzgl. Verschleiß 10%

Rüstkosten: 150 €



Siebtrommel	1 Arbeitstag	2-5 AT	6-20 AT	ab 21 AT
VTN SR15 / LST RT2000	247,00	206,00	171,00	143,00

Rüstkosten: 150 € // Siebe mit 30er- oder 50er-Körnung verfügbar



Siebschaufel	1 Arbeitstag	2-5 AT	6-20 AT	ab 21 AT
VTN SB10	298,00	249,00	207,00	173,00
VTN SB20	350,00	291,00	243,00	203,00
VTN SB50	596,00	497,00	414,00	345,00

Rüstkosten: 150 €





Hydraulik-Magnet	1 Arbeitstag	2-5 AT	6-20 AT	ab 21 AT
Starmag MR-98 mit OQ70/55	329,00	274,00	228,00	190,00
Egli 1100 A mit OQ80	329,00	274,00	228,00	190,00

Rüstkosten: 150 €



Reißzahn	1 Arbeitstag	2-5 AT	6-20 AT	ab 21 AT
für Bagger bis 16,0 t	45,00	38,00	32,00	26,00
für Bagger bis 22,0 t	49,00	41,00	34,00	28,00
für Bagger bis 26,0 t	53,00	44,00	37,00	32,00
für Bagger bis 30,0 t	62,00	51,00	43,00	36,00
für Bagger bis 40,0 t	72,00	60,00	49,00	42,00



Erdbohrer	1 Arbeitstag	2-5 AT	6-20 AT	ab 21 AT
ED 30000	309,00	257,00	214,00	179,00
Bohrer ø 400 mm	206,00	171,00	143,00	119,00

zzgl. Verschleiß 10%

Rüstkosten: 150 €



Spundwandramme	1 Arbeitstag	2-5 AT	6-20 AT	ab 21 AT
für Bagger bis 30,0 t	411,00	341,00	286,00	238,00

Rüstkosten: 250 €



Powertilt	1 Arbeitstag	2-5 AT	6-20 AT	ab 21 AT
für Bagger bis 30,0 t (Sandwich)	72,00	60,00	49,00	42,00

Rüstkosten: 250 €

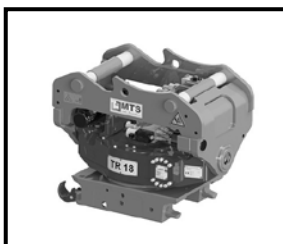

Tiltrotator	1 Arbeitstag	2-5 AT	6-20 AT	ab 21 AT
TRT18 für Bagger bis 22,0 t mit OQ 65	120,00	100,00	90,00	80,00
TRT20 für Bagger bis 30,0 t mit OQ 70/55	144,00	120,00	100,00	83,00

Rüstkosten: nach Aufwand // alle Tiltrotatoren in Sandwich-Bauweise



Schnell. Sicher. Pflegeleicht.

Vorteile vollhydraulischer Schnellwechselsysteme

- Anbaugerätewechsel in kürzester Zeit
- Mehr Sicherheit durch kontaktlose Wechsel
- Geringer Pflegebedarf durch geschützte Anschlüsse
- Erweiterung der Einsatzmöglichkeiten

020



020 Radlader (Knickgelenk)



Typ	Schaufelinhalt	1 Arbeitstag	2-5 AT	6-20 AT	ab 21 AT
Kubota RT160-2	0,4 m ³	134,00	111,00	93,00	78,00
Schäffer 24e	0,5 m ³	200,00	180,00	150,00	120,00
Kubota RT280	0,6 m ³	140,00	117,00	98,00	81,00
CAT 906 / Kubota R085	0,8 m ³	144,00	120,00	100,00	83,00
CAT 908	1,0 m ³	165,00	138,00	114,00	96,00
Volvo L40H	1,3 m ³	185,00	154,00	129,00	107,00
Volvo L45H / CAT 910M	1,5 m ³	206,00	171,00	143,00	119,00
Volvo L90H	2,8 m ³	329,00	274,00	228,00	190,00
Volvo L110H	3,8 m ³	381,00	317,00	264,00	221,00
CAT 966M	4,5 m ³	453,00	376,00	314,00	261,00
CAT 972	4,8 m ³	513,00	428,00	357,00	297,00
Zubehör					
4/1-Schaufel		25,00	21,00	17,00	14,00
Seitenkippschaufel		25,00	21,00	17,00	14,00
Hochkippschaufel		62,00	51,00	43,00	36,00
Kehrbesen 1		82,00	68,00	58,00	47,00
Wägeeinrichtung		82,00	68,00	58,00	47,00
Mischschaufel		175,00	146,00	121,00	102,00
6-Wege-Schild		76,00	63,00	52,00	44,00
6-Wege-Schild mit Maschinensteuerung		a.A.	a.A.	a.A.	a.A.

¹ zzgl. Verschleißkosten Kehrwalze (100 €/cm) / Seitenbesen (10 €/cm)

021



021 Radlader (Allradlenkung)



Typ	Schaufelinhalt	1 Arbeitstag	2-5 AT	6-20 AT	ab 21 AT
Kramer 5025 / Kramer 5035	0,4 m ³	134,00	111,00	93,00	78,00
Kramer 5055e 	0,6 m ³	200,00	180,00	150,00	120,00
Kramer 5055 / 5065(T)	0,6 m ³	140,00	117,00	98,00	81,00
Kramer 5075 / 5085(T) / 8085(T)	0,8 m ³	144,00	120,00	100,00	83,00
Kramer 5095 / 8095(T)	1,0 m ³	165,00	138,00	114,00	96,00
Kramer 8105 / 8115	1,2 m ³	185,00	154,00	129,00	107,00
Kramer 8155	1,5 m ³	206,00	171,00	143,00	119,00

Zubehör wie bei Knickgelenk-Radladern (zzgl. Verschleißkosten Kehrwalze (100 €/cm) / Seitenbesen (10 €/cm))

Funktionsvergleich zwischen Knick- und Allradlenkung

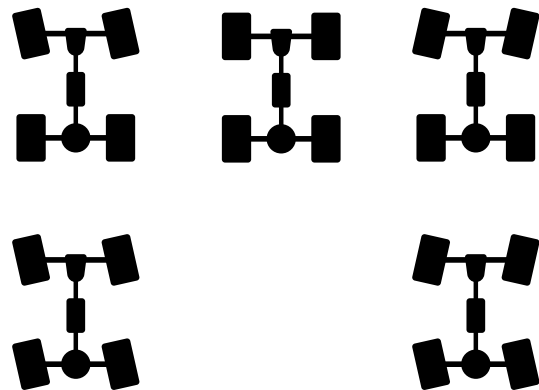
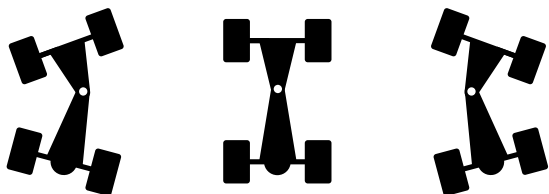

Preisliste Staffelpreise // Kompaktlader/Radlader (Allradlenkung)

022



022 Teleskoplader



Typ	Hubhöhe	1 Arbeitstag	2-5 AT	6-20 AT	ab 21 AT
Dieci Mini Agri 20.4 Smart	4,0 m	166,00	139,00	115,00	97,00
Kramer 1245	4,5 m	154,00	129,00	107,00	89,00
Kramer 2205	5,5 m	165,00	138,00	114,00	96,00
Kramer 2706 / Dieci Apollo 26.6	6,0 m	179,00	146,00	124,00	103,00
Kramer 3007 / 3507 / 4007 / 4407	7,0 m	185,00	154,00	129,00	107,00
Kramer 5007 / 5507	7,0 m	185,00	154,00	129,00	107,00
Kramer 4209 / 5509	9,0 m	206,00	171,00	143,00	119,00
Zubehör					
Lasthaken		41,00	35,00	28,00	24,00
Seilwinde		51,00	43,00	36,00	30,00
Arbeitsbühne ¹		62,00	51,00	43,00	36,00

¹ zzgl. Rüstkosten: 80 €



023

023 Drehbare Teleskoplader



Typ	Hubhöhe	1 Arbeitstag	2-5 AT	6-20 AT	ab 21 AT
Merlo 40.18 Roto	18,0 m	324,00	271,00	216,00	194,00
Dieci Pegasus 40.18 Roto	18,0 m	324,00	271,00	216,00	194,00
Zubehör					
Lasthaken		41,00	35,00	28,00	24,00
Seilwinde		51,00	43,00	36,00	30,00
Arbeitsbühne ¹		62,00	51,00	43,00	36,00

¹ zzgl. Rüstkosten: 80 €

Zubehör für alle Teleskoplader

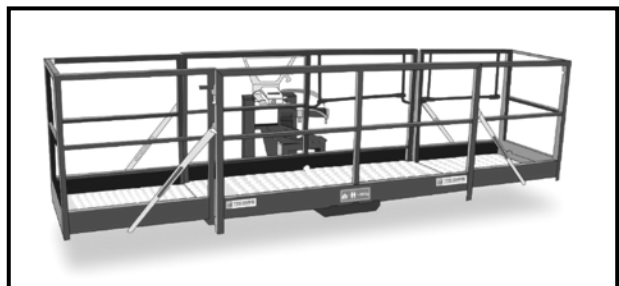
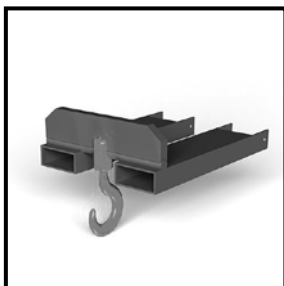

024



024 Deltalader



Typ	Gewicht	1 Arbeitstag	2-5 AT	6-20 AT	ab 21 AT
Bobcat T770	4.700 kg	257,00	214,00	179,00	149,00
Takeuchi TL12 V2	4.700 kg	257,00	214,00	179,00	149,00
6-Wege-Schild mit 2D-Maschinensteuerung (Laser)		450,00	350,00	295,00	275,00
6-Wege-Schild mit 3D-Steuerung (Tachymeter/GPS)		669,00	558,00	464,00	387,00
weitere Anbaugeräte		a.A.	a.A.	a.A.	a.A.

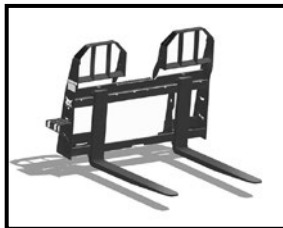

025



Preisliste Staffelpreise // Laderaupen

025 Laderaupen



Typ	Gewicht	1 Arbeitstag	2-5 AT	6-20 AT	ab 21 AT
CAT 963	21.000 kg	616,00	513,00	428,00	357,00
CAT 973	27.000 kg	a.A.	a.A.	a.A.	a.A.



030



030 Planiererraupen



Typ	Gewicht	1 Arbeitstag	2-5 AT	6-20 AT	ab 21 AT
CAT D2 XL ¹	8.500 kg	473,00	394,00	329,00	274,00
CAT D3 XL ¹	9.500 kg	473,00	394,00	329,00	274,00
Komatsu D51PX-24	13.000 kg	473,00	394,00	329,00	274,00
CAT D6K2 LGP	14.000 kg	473,00	394,00	329,00	274,00
Komatsu D61PX-24	18.000 kg	586,00	488,00	406,00	339,00
CAT D5-17 LGP	18.000 kg	586,00	488,00	406,00	339,00
CAT D6T XL / D6 LGP	23.000 kg	648,00	540,00	449,00	375,00
CAT D8T	40.000 kg	a.A.	a.A.	a.A.	a.A.
Heckaufreißer		a.A.	a.A.	a.A.	a.A.

¹ speziell ausgerüstet für schmale Wege und den Gleisbau

Alle Planiererraupen vorgerüstet für Laser, UTS und GPS

031

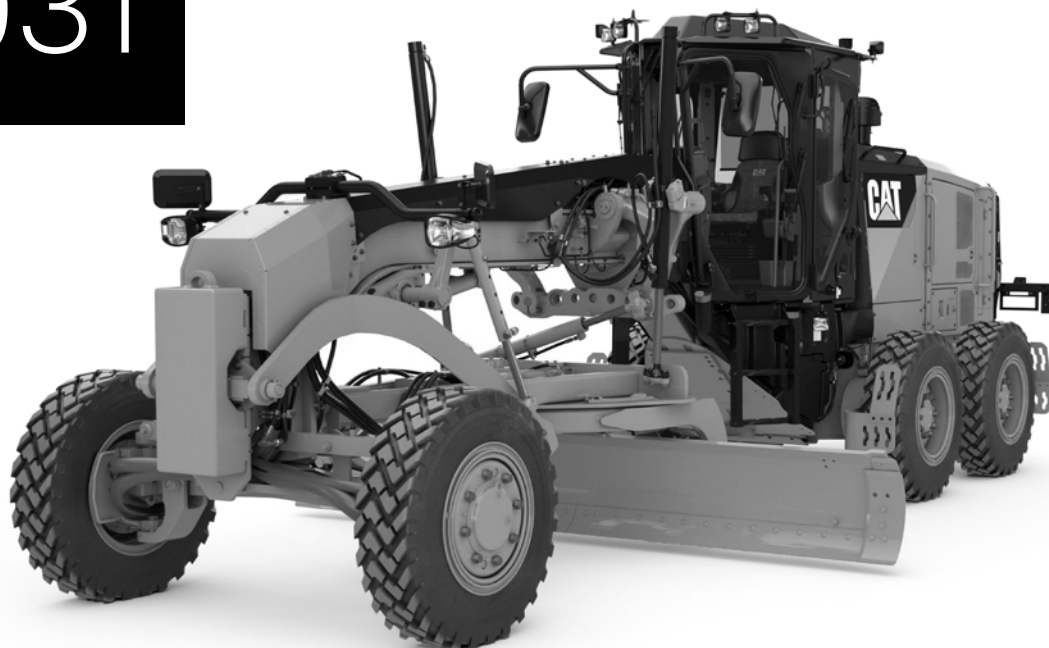

031 Grader



Typ	Gewicht	1 Arbeitstag	2-5 AT	6-20 AT	ab 21 AT
CASE 856C	16.500 kg	790,00	655,00	550,00	455,00
CAT 140 AWD	21.000 kg	925,00	771,00	643,00	536,00



Digitale Baustelle

Beratung und Einrichtung von modernen 2D- und 3D-Maschinensteuerungssystemen

040



040 Raupendumper



Typ	Ladefähigkeit	1 Arbeitstag	2-5 AT	6-20 AT	ab 21 AT
Cormidi D650D	0,3 m ³	103,00	85,00	71,00	60,00
Kubota KC70HV-4 / KC70HVD-4	0,4 m ³	120,00	103,00	89,00	72,00
Kubota KC120	0,6 m ³	144,00	120,00	100,00	83,00
Kubota KC250HR-4 / KC300HR-5	1,5 m ³	189,00	158,00	105,00	89,00
Bergmann C912	7,0 m ³	600,00	450,00	400,00	370,00

zzgl. Einweisung nach Aufwand



041



041 Raddumper unter 10 m³



Typ	Ladefähigkeit	1 Arbeitstag	2-5 AT	6-20 AT	ab 21 AT
Bergmann C301e	0,3 m ³	100,00	80,00	60,00	40,00
Wacker-Neuson 1501	0,8 m ³	144,00	120,00	100,00	83,00
Wacker-Neuson DW20 ¹	1,0 m ³	150,00	130,00	110,00	90,00
Bergmann C804e ¹	1,3 m ³	150,00	130,00	110,00	90,00
Wacker-Neuson DW30 ¹	1,5 m ³	155,00	133,00	110,00	90,00
Bergmann C805s ¹	2,5 m ³	165,00	138,00	114,00	96,00
Bergmann C807s ¹	3,5 m ³	185,00	154,00	129,00	107,00
Bergmann C810s ²	4,5 m ³	216,00	180,00	150,00	125,00
Hydrema 912G ²	5,6 m ³	370,00	310,00	255,00	215,00
Bergmann C815s ²	8,0 m ³	436,00	363,00	302,00	252,00

¹ mit Straßenzulassung (Führerscheinklasse C1) // ² mit Straßenzulassung (Führerscheinklasse C)

042



042 Raddumper über 10 m³



Typ	Ladefähigkeit	1 Arbeitstag	2-5 AT	6-20 AT	ab 21 AT
Hydrema 922G	12,0 m ³	436,00	363,00	302,00	252,00
Volvo A25G	16,0 m ³	473,00	394,00	329,00	274,00
Volvo A30G / Caterpillar 730	18,5 m ³	566,00	471,00	393,00	328,00
Volvo A35F	21,0 m ³	648,00	540,00	449,00	375,00



Für Ihre Großprojekte
Einfach Flotten inklusive Bedienpersonal mieten!

Bedienpersonal

Unsere **erfahrenen Baumaschinenführer** werden regelmäßig geschult um auf Ihrer Baustelle Höchstleistung zu bringen. Auch für komplexe Aufgaben stehen Ihnen **Spezialisten aus verschiedenen Bereichen** zur Verfügung.

Mehr Informationen über verfügbares Bedienpersonal erhalten Sie von unseren Kollegen im Mietpark.



Unsere Profis im Einsatz.

050



050 Walzen/Walzenzüge



Mit Glattbandage	Gewicht	1 Arbeitstag	2-5 AT	6-20 AT	ab 21 AT
Bomag BW 90 AD-5	1.600 kg	134,00	111,00	93,00	78,00
Bomag BW 100 ACM-5 Kombi	1.700 kg	154,00	129,00	107,00	89,00
Bomag BW 120 AD-5	2.400 kg	165,00	138,00	114,00	96,00
Bomag BW 177 D-5	8.500 kg	226,00	188,00	156,00	131,00
Bomag BW 211 D-5	11.500 kg	267,00	223,00	186,00	154,00
Bomag BW 213 DH-5	13.500 kg	309,00	257,00	214,00	179,00
Bomag BW 213 DH-5 mit Anbauverdichter und Variocontrol	14.500 kg	370,00	309,00	257,00	214,00
Bomag BW 219 DH-5	19.000 kg	411,00	343,00	286,00	238,00
Mit Stampfußbandage					
Bomag BW 213 PDH-5	14.000 kg	309,00	257,00	214,00	179,00
Bomag BW 219 PDH-5	19.000 kg	411,00	343,00	286,00	238,00
Mit Polygonbandage					
Bomag BW 226 DI-5-BVC mit Variocontrol	26.000 kg	541,00	455,00	379,00	314,00
Asphalt-/Tandemwalzen					
Bomag BW 154 AP44	7.100 kg	473,00	394,00	329,00	274,00



Verdichtungsgeräte für Profis

Um die Festigkeit und die damit verbundene Tragfähigkeit des Bodens zu erhöhen, wird dieser mit Hilfe von Verdichtungsgeräten bearbeitet. Je nach Flächengröße werden dafür Stampfer, Vibrationsplatten oder Walzen eingesetzt. Bei der Auswahl des passenden Verdichtungsgerätes helfen Ihnen unsere erfahrenen Mitarbeiter im Mietpark gerne weiter.

051 Verdichtungsgeräte

Stampfer	Gewicht	1 Arbeitstag	2-5 AT	6-20 AT	ab 21 AT
Bomag BT60	60 kg	41,00	35,00	28,00	24,00
Bomag BT65	70 kg	41,00	35,00	28,00	24,00
Grabenwalzen					
Bomag BMP 8500	1.600 kg	144,00	120,00	100,00	83,00
Bomag BW65H	750 kg	144,00	120,00	100,00	83,00
Fernbedienung		25,00	21,00	17,00	14,00
Flächenrüttler ¹					
Bomag BP 10/35 / BP 12/40	83 kg	51,00	43,00	36,00	30,00
Bomag BP 20/50 D / BP 25/50 D	120 kg	53,00	44,00	37,00	32,00
Bomag BPR 25/40 D / BPR 25/50 D	150 kg	58,00	47,00	40,00	34,00
Bomag BPR 35/42 D / BPR 35/60 D	225 kg	62,00	51,00	43,00	36,00
Bomag BPR 40/60 D	260 kg	68,00	57,00	47,00	39,00
Bomag BPR 45/55 D / BPR 50/55 D	400 kg	72,00	60,00	49,00	42,00
Bomag BPR 55/65 D / BPR 60/65 D	460 kg	82,00	68,00	58,00	47,00
Bomag BPR 70/70 D	600 kg	93,00	77,00	64,00	55,00
Bomag BP 100/80 D	700 kg	103,00	85,00	71,00	60,00

Angabe der Mietpreise in €/Arbeitstag // Alle Preise zzgl. 10 % Versicherung/Kalendertag

¹ zzgl. 10 % mit Gummi-/Vulkollanmatte

052

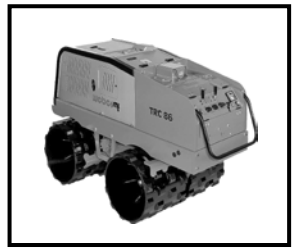
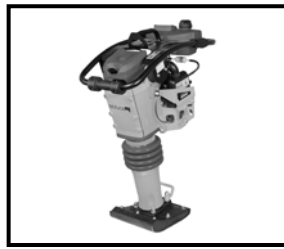
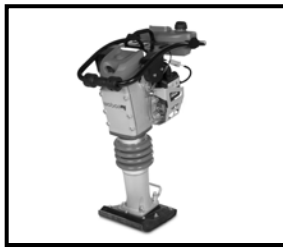

Gummi-/Vulkollanmatte für Pflastersteine

Wenn Sie Pflastersteine nach dem Verlegen auf Wegen und Terrassen festrütteln wollen, verwenden Sie unbedingt eine Gummi- oder Vulkollanmatte.

Die Gummimatte wird üblicherweise vorn an der Rüttelplatte eingehakt und an der Rückseite verschraubt. Achten Sie darauf die Matte wieder zu entfernen, wenn wieder auf Sand oder Kies gearbeitet wird.

051 Verdichtungsgeräte

Stampfer	Gewicht	1 Arbeitstag	2-5 AT	6-20 AT	ab 21 AT
Weber SRV 300	32 kg	a.A.	a.A.	a.A.	a.A.
Weber SRV 590 / Bomag BT60	60 kg	41,00	35,00	28,00	24,00
Grabenwalzen					
Weber TRC 86	1.400 kg	150,00	120,00	100,00	80,00
Weber DVH 600 L	420 kg	144,00	120,00	100,00	83,00
Fernbedienung		25,00	21,00	17,00	14,00
Flächenrüttler ¹					
Weber CF 2	83 kg	51,00	43,00	36,00	30,00
Weber CF 3	108 kg	53,00	44,00	37,00	32,00
Weber CR 2	156 kg	58,00	47,00	40,00	34,00
Weber CR 3	184 kg	62,00	51,00	43,00	36,00
Weber CR 5	347 kg	68,00	57,00	47,00	39,00
Weber CR 6	410 kg	72,00	60,00	49,00	42,00
Weber CR 7	450 kg	82,00	68,00	58,00	47,00
Weber CR 8	550 kg	93,00	77,00	64,00	55,00
Weber CR 9	750 kg	103,00	85,00	71,00	60,00

**Nicht mehr
ganz dicht?**



060 STEUERN

BAGGERN

- Mehr Präzision
- Kraftstoff- und Personalkosten senken
- Materialüberwachung auf der Baustelle
- Maximale Auslastung beim Beladen
- Gleichmäßige Gefälle für einen optimalen Wasserabfluss
- Analyse des Projektfortschritts
- Verknüpfung von Planvorgaben
- Überwachung von Maschinen und Geräten
- Ausfälle reduzieren
- Wartungsmaßnahmen planen

NIVELLIEREN

- Weniger Überfahrten
- Reduzierung von Über- und Unterschneidungen
- Effektiver Personaleinsatz
- Hohe Endgenauigkeiten ohne manuelles Abstecken
- Drahtlose Synchronisation von Konstruktionsdaten
- Messen der Produktivität
- Überwachung der Materialplatzierung in Echtzeit

VERDICHTEN

- Maximale Effizienz
- Drahtlose Übertragung von Verdichtungsdaten zwischen Walzenzügen
- Einfaches Erfassen von über- oder unterverdichteten Bereichen
- Erhöhung der Verdichtungseffizienz durch mehr Präzision bei homogenen Überfahrten
- Lückenlose Bearbeitung des gesamten Projektgebiets
- Erhaltung der erreichten Sollwerte bis zum Belageinbau
- Dokumentation der Verdichtungsarbeiten



Wir beraten Sie gerne in allen Bereichen der digitalen Maschinensteuerung um eine optimale Ausnutzung der Möglichkeiten auf Ihrer Baustelle zu erreichen. Für mehr Informationen kontaktieren Sie einfach unseren Mietparkservice. Unser Fachpersonal steht Ihnen bei der Durchführung Ihrer Projekte mit viele Expertise zur Seite.

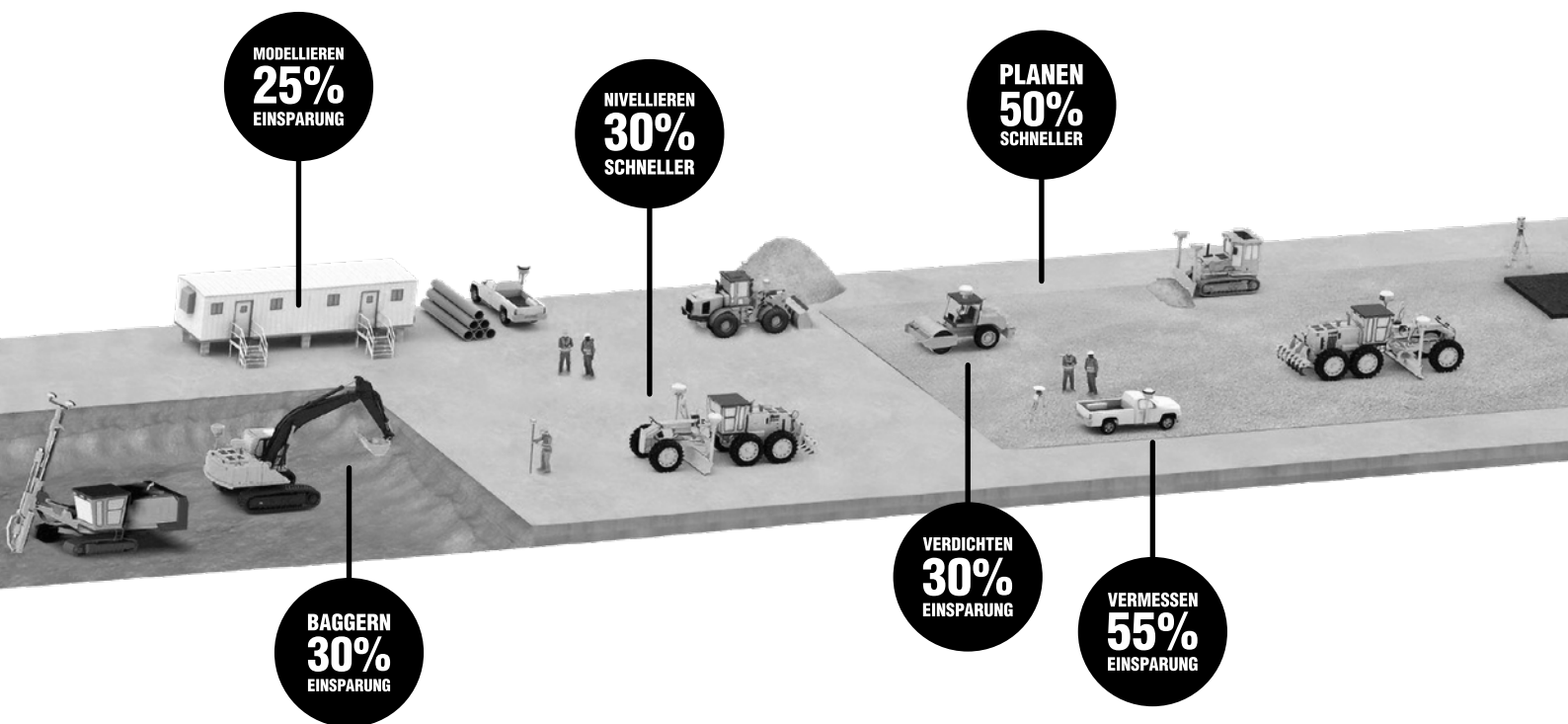

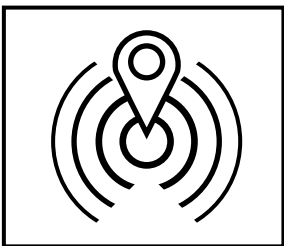
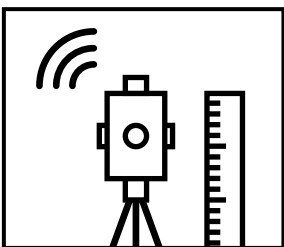
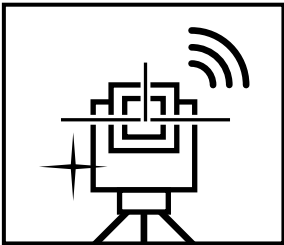
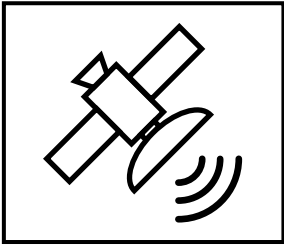

System	Preis/AT	Preis/Monat
GPS-Steuerung (Trimble)	a.A.	a.A.
SIM-Karte für GPS-Betrieb	a.A.	a.A.
Basisstation für GPS-Betrieb	a.A.	a.A.
Einrichtung/Einmessung Basis		einmaliger Preis
Einrichtung Maschine		einmaliger Preis
Laser-Steuerung (Trimble)	a.A.	a.A.
Einrichtung Maschine		einmaliger Preis
UTS-Steuerung (Trimble)	a.A.	a.A.
Einrichtung Maschine		einmaliger Preis
Ultraschall-Steuerung	a.A.	a.A.
Einrichtung Maschine		einmaliger Preis
iDig-Steuerung	a.A.	a.A.
Einrichtung Maschine		einmaliger Preis
Support		25 € / 15 min

Trimble



Mit der Maschinensteuerungsplattform Trimble Earthworks für Bagger schaffen Sie mehr in kürzerer Zeit. Die hochmoderne Soft- und Hardware ermöglicht es, Maschinisten auf jedem Qualifikationsniveau, schneller und produktiver als je zuvor zu arbeiten.

iDig



Das innovativste Bagger-2D-System: Für alle Anwendungen, erhalten Sie die Tiefe, das Gefälle oder die Distanz mit einer Genauigkeit von +/-1cm, ohne Ihre Kabine verlassen zu müssen oder auf einen zweiten Mann angewiesen zu sein.

Zusatzbestimmungen für unsere Maschinen mit Maschinensteuerungen:

- Die fertig überarbeiteten und zur Verwendung bereiten Daten für die Maschine sind im korrekten Format vom Auftraggeber zu stellen. (Trimble-Format)
- Gerne übernehmen wir gegen eine Pauschale pro digitalem Geländemodell die Datenaufbereitung. (Hierfür benötigen wir mindestens zwei Tage im Voraus die Rohdaten.)
- Wir bitten um Zusendung der Daten per Email an info@hochbaumaschinen.de in den nachfolgend genannten Formaten:
 - Geländemodell/ Oberfläche: *.reb
 - Achsen: *.dwg
 - Gauss Krüger und WGS 84 Koordinaten: *.csv, *.dc, *.gc3
 - Festpunkte/ Kontrollpunkte im Lageplan: *.pdf
- Der Auftraggeber ist für die korrekte Übermittlung der Daten verantwortlich. Es wird dabei keine Kontrolle auf Plausibilität und Korrektheit unsererseits durchgeführt.
- Zum optimalen Einsatz des Systems stellt der Auftraggeber genügend Kontrollhöhen auf der Baustelle zur Verfügung.
- Im Idealfall für den UTS-Betrieb alle 150 m rechts und links der Trasse.
- Der tägliche Auf- und Abbau des Systems wird mit vollem Stundensatz von Maschinist und Maschine berechnet.
- Für den erstmaligen Einsatz auf der Baustelle ist mit einem Installations- und Inbetriebnahmeaufwand von bis zu 6 Stunden zu rechnen, welcher gesondert in Rechnung gestellt wird. Diese Montage- und Einweisungskosten sind einmalige Kosten für die Dauer der Miete.
- Die gesamte Qualitäts- und Genauigkeitskontrolle während der Herstellung des Planums erfolgt durch den Auftraggeber. Der Auftragnehmer ist hierbei von jeglicher Haftung ausgenommen.
- Für weitere Informationen zu Maschinensteuerungen und zur korrekten Datenaufbereitung stehen wir Ihnen jederzeit zur Verfügung. Gerne übernehmen wir zudem eine Einsatzberatung vor Ort.

070



070 Nutzfahrzeuge

Fahrzeug	Gewicht (kg)	1 Arbeitstag	2-5 AT	6-20 AT	ab 21 AT
MAN TGE 3.140 Pritsche	3.500	a.A.	a.A.	a.A.	a.A.
Mercedes-Benz ATEGO 923K 4x2	7.500	150,00	150,00	130,00	110,00



Ausstattung DoKa

Unsere Doppelkabiner sind standardmäßig mit einer **Klimaanlage** ausgestattet. Die obligatorische Anhängerkupplung darf natürlich auch nicht fehlen, falls die Fläche der Pritsche mal nicht ausreicht.

Um unterwegs erreichbar zu bleiben, gehört auch ein Radio mit **Bluetooth-Freisprecheinrichtung** zum Inventar unserer DoKa.

Optional kann das Fahrzeug mit einer abschließbaren Staubox auf der Ladefläche ausgestattet werden.

Der LKW für Profis im Baustellenverkehr

Für jeden Lkw-Einsatz im Baunebengewerbe, für jede Baustelle und für den Weg dorthin. Mit seiner Vielseitigkeit, seiner hervorragenden Zuverlässigkeit und Widerstandsfähigkeit überzeugt der Atego, beispielsweise im Gartenbau, auf Stadtbau-
stellen oder im Handwerksbereich.

Zuverlässigkeit im Bauverkehr – bei jedem Einsatz, in jeder Sekunde.



Alles für die Baustelle.

071



071 Multifunktionsfahrzeuge

Fahrzeug	Leistung (PS)	1 Arbeitstag	2-5 AT	6-20 AT	ab 21 AT
Kubota RTV X-1100	24	150,00	150,00	150,00	130,00
ODES Workcross 1000 6-Sitzer	72	165,00	165,00	165,00	143,00



Unsere Multitalente

Unsere Multifunktions- bzw. Side-by-Side-Fahrzeuge eignen sich besonders gut für Transportfahrten auf unwegsamem Gelände.

Der **Kubota RTV X-1100** zeichnet sich dabei durch hohe Leistung bei niedrigem Kraftstoffverbrauch aus. Bei einer mit bis zu 500 kg belastbaren Ladefläche kann man auch ordentlich was draufpacken.

Die geschlossene Kabine des **ODES Workcross 1000** bietet bis zu 6 Personen Platz. Die frontseitige Seilwinde gehört zur Serienausstattung.

**Sieht das nach
Spaß aus?**



072

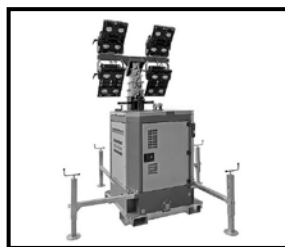

072 Strom und Licht

Stromerzeuger	Leistung (kVA)	1 Arbeitstag	2-5 AT	6-20 AT	ab 21 AT
Instagrid ONE max	3,75	66,00	56,00	45,00	38,00
Mosa GE15	13,5	53,00	44,00	37,00	32,00
SDMO R16CC auf Fahrgestell	16,0	66,00	56,00	45,00	38,00
Atlas Copco QAS20	20,0	78,00	65,00	55,00	45,00
Atlas Copco QAS40 auf Fahrgestell	40,0	99,00	82,00	68,00	58,00
Denyo DCA85	67,0	154,00	129,00	107,00	89,00
ILSI LDEA105	100,0	175,00	146,00	121,00	102,00
Flutlichtanlagen					
Atlas Copco QLB 60 / TrimeX-Box	5,5	128,00	106,00	88,00	74,00



Mobile Stromerzeuger



Noch nie war es so einfach, netzunabhängig zu arbeiten. Wenn dein Gerät an der Netzsteckdose betrieben werden kann, dann auch mit dem instagrid ONE. **Plug and Play.** Keine Kabel, kein Ärger. Einfach einstecken und loslegen. **Wirklich tragbar.** Nichts so Leistungsstarkes war je so kompakt und leicht. **Lange Laufzeit.** Mit 2,1 kWh liefert instagrid ONE max das Höchstmaß an Energie in tragbarem Format.



Versorgung auf der Baustelle

Wir bieten verschiedene Möglichkeiten um Sie auf der Baustelle mit Strom, Druckluft und anderen Verbrauchsgütern zu versorgen. Neben dem Aufbau auf Achse gibt es verschiedene Geräte auch auf Schlittenaufbau. Unser Mietparkservice berät sie gerne über alle weiteren Möglichkeiten mit denen wir Sie auf der Baustelle effektiv unterstützen können.



073 Druckluft

Kompressoren	Fördermenge	1 Arbeitstag	2-5 AT	6-20 AT	ab 21 AT
Kaeser M26	2,6 m ³	58,00	47,00	40,00	34,00
Kaeser M31	3,1 m ³	62,00	51,00	43,00	36,00
Kaeser M38	3,8 m ³	72,00	60,00	49,00	42,00
Kaeser M43 / Atlas Copco XAS88	4,2 m ³	78,00	65,00	55,00	45,00
Atlas Copco XAS97	5,3 m ³	82,00	68,00	58,00	47,00
Kaeser M80 / M82 (Schlittenaufbau)	8,0 m ³	134,00	111,00	93,00	78,00
Atlas Copco XAS188	10,5 m ³	154,00	129,00	107,00	89,00
Kaeser M130 auf Kufen (Schlittenaufbau)	13,0 m ³	185,00	154,00	129,00	107,00
Druckluft-Hämmer	Gewicht				
Kaeser/ Atlas Copco	4 bis 12 kg	37,00	32,00	26,00	22,00
Kaeser/ Atlas Copco	13 bis 21 kg	51,00	43,00	36,00	30,00

Erster Schlauch inklusive >> jeder weitere Schlauch je 5 €/Tag

074

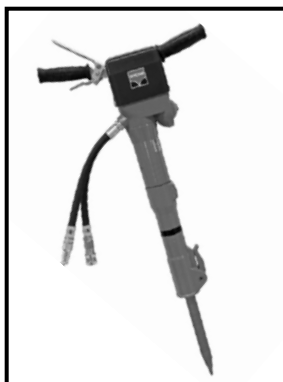

074 Hydraulikaggregate und Zubehör

Typ	Gewicht	1 Arbeitstag	2-5 AT	6-20 AT	ab 21 AT
Hydraulikaggregat Hycon HPP13	80,0 kg	82,00	68,00	58,00	47,00
Hydraulikhammer HH10	9,9 kg	25,00	21,00	17,00	14,00
Hydraulikhammer HH20	22,0 kg	41,00	35,00	28,00	24,00
Kernbohrgerät HCD50-200 (ø 50 - 250 mm)	7,6 kg	41,00	35,00	28,00	24,00
Trennsäge HCS16 ø 400 mm	7,8 kg	41,00	35,00	28,00	24,00

zzgl. Verschleiß Bohrkronen/Trennsäge(Sägeblatt)

SONSTIGES

075

Preisliste Staffelpreise // Sonstiges



Fugenschneider	1 Arbeitstag	2-5 AT	6-20 AT	ab 21 AT
Lissmac FS 13 B (Schnitttiefe 18 cm)*	66,00	56,00	45,00	38,00



Kanalbaulaser	1 Arbeitstag	2-5 AT	6-20 AT	ab 21 AT
Spectra Precision	58,00	47,00	40,00	34,00



Mobile Siebanlage	1 Arbeitstag	2-5 AT	6-20 AT	ab 21 AT
GREMAC E1 (Siebleistung bis 50 m³/h)	223,00	186,00	155,00	130,00



Hubarbeitsbühne	1 Arbeitstag	2-5 AT	6-20 AT	ab 21 AT
Dino 160XT II (Hubhöhe 16,0 m)	223,00	186,00	155,00	130,00



Autoanhänger	1 Arbeitstag	2-5 AT	6-20 AT	ab 21 AT
bis 3,5 t	62,00	51,00	43,00	36,00

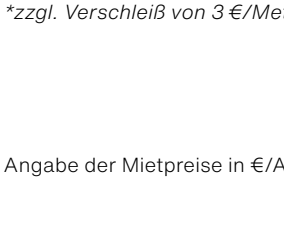

Bauwagen	1 Arbeitstag	2-5 AT	6-20 AT	ab 21 AT
bis 1,5 t	60,00 €/Woche			150,00 €/Monat



Container	1 Arbeitstag	2-5 AT	6-20 AT	ab 21 AT
Kraftstoffcontainer 1.000 l	21,00	17,00	14,00	12,00

Kraftstoffe und Flüssigkeiten	Preis €/Liter
Diesel	2,50
Benzin	2,80
AdBlue	1,80

Reinigung	Preis €/Stunde
Nachreinigungsarbeiten	85,00

Transport	Preis
Transportkosten	a.A.

*zzgl. Verschleiß von 3 €/Meter

Angabe der Mietpreise in €/Arbeitstag // Alle Preise zzgl. 10 % Versicherung/Kalendertag

Falls du mal Ersatz brauchst.

Ersatzteile einfach online bestellen

Mit ca. **1000 m² Lagerfläche** und einem großen herstellerübergreifenden Ersatzteilsortiment sind wir in der Lage Ihnen einen schnellen und zuverlässigen Service anzubieten. Nennen Sie uns einfach **Maschinentyp, Seriennummer** und die **Originalersatzteilnummer**. Sie erhalten von uns umgehend ein Angebot.



Baumashop24

+49 7832 97 47 33 - 666

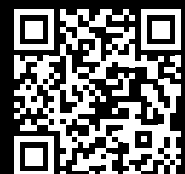

FUSSNOTE

080

Mietbedingungen

1. Es gelten unsere Allgemeinen Mietbedingungen, welche wir Ihnen gerne zur Verfügung stellen. Diese sind zusätzlich online unter www.hoch-baumaschinen.de bzw. www.kohrmann-baumaschinen.de abrufbar.
2. Die angeführten Preise sind Nettopreise in Euro zzgl. der gesetzlich geltenden MwSt.
3. Die angeführten Preise gelten ohne Kraftstoff und ohne AdBlue. Die Kosten für Kraftstoff und AdBlue trägt der Mieter.
4. Der Miet-Tag basiert auf 8 Betriebsstunden. Mehrstunden werden gesondert in Rechnung gestellt.
5. Die angebotenen Geräte können im Einzelfall durch ein gleichwertiges Gerät derselben Kategorie ersetzt werden.
6. Der Ausfall des Betriebsstundenzählers ist dem Vermieter unverzüglich zu melden.
7. Der Mieter gibt die Maschine komplett, betriebsfähig, gereinigt und vollgetankt zurück.
8. Die Vermietung stellt eine Dienstleistung dar und ist nicht skontierfähig.
9. Der Mieter haftet für die rechtzeitige Übergabe des Geräts.
10. Für Bedienpersonal gilt: Kann aufgrund von baustellenbedingten Unterbrechungen nicht gearbeitet werden, wird der Anreisetag mit 8 Std. abgerechnet.
11. CAD-Daten für automatische Maschinensteuerungen erhalten wir als .reb Datei. Die Umwandlung anderer Dateiformate erfolgt nach Aufwand.
12. Freimeldungen werden nur in schriftlicher Form unter Angabe der Betriebsstunden an die jeweilige Niederlassung und zusätzlicher Rücksprache mit unserer Disposition aufgrund unvorhersehbarer Witterungsbedingungen anerkannt.
13. Das Haftpflichtrisiko ist nicht versichert.
14. Bei Verlust oder Diebstahl des Mietobjekts beträgt die Selbstbeteiligung des Mieters 25% des Listen-Neuwerts des Gerätes, mindestens jedoch EUR 1.000,00. Bei Verlust oder Diebstahl der Mietsache aufgrund von Vorsatz oder grober Fahrlässigkeit des Mieters, ist der Wiederbeschaffungswert der Mietsache in voller Höhe zu leisten.
15. Die Kalkulation der Dieselpreise basiert auf der Basis von 1,40 € netto/Liter zum Stichtag 15.01.2024. Entsprechende Preiserhöhungen werden 1:1 auf den Mieter umgelegt.
16. Die Selbstbeteiligung gilt im Schadensfall pro Einzelschaden mit nachfolgender Selbstbeteiligung:

Listen-Neuwert des Geräts	Selbstbehalt
bis 10.000 €	1.000 €
bis 50.000 €	2.500 €
bis 100.000 €	5.000 €
ab 100.000 €	7.500 €

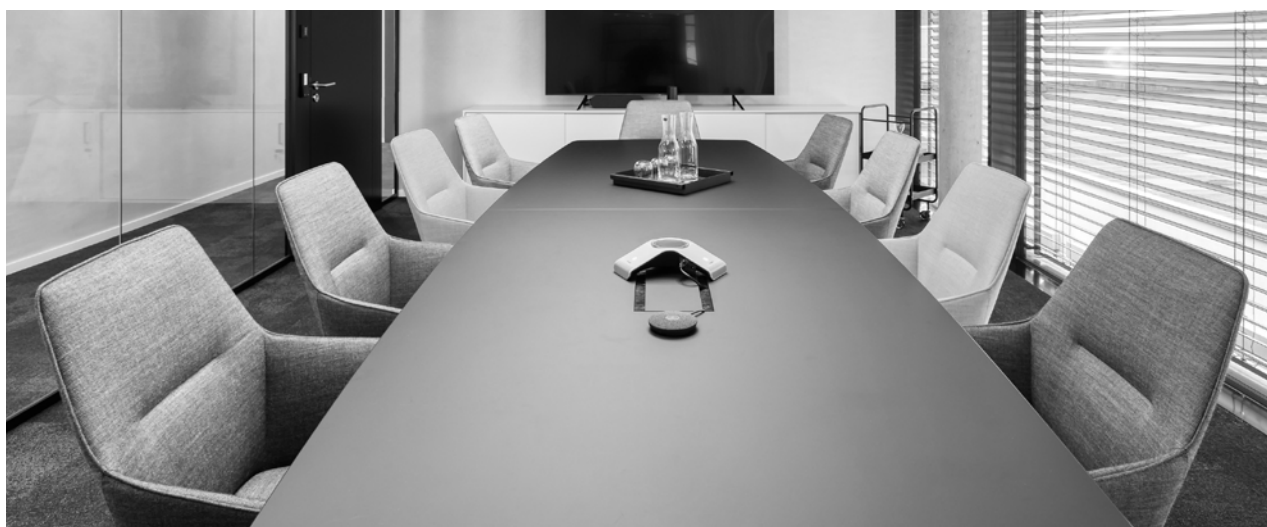



ON.YOUR.SITE.

